

ITEM	NO. DESENHO
A	320-10160
B	14963285
C	14963573
D	14963568
E	14963570

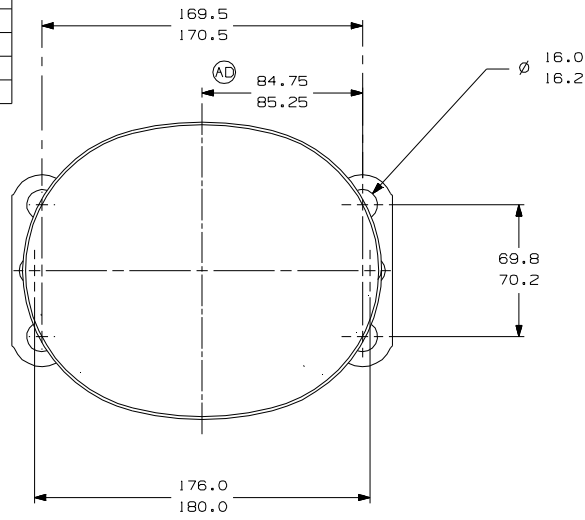

- VISTA AUXILIAR -
DIMENSÕES DE FIXAÇÃO

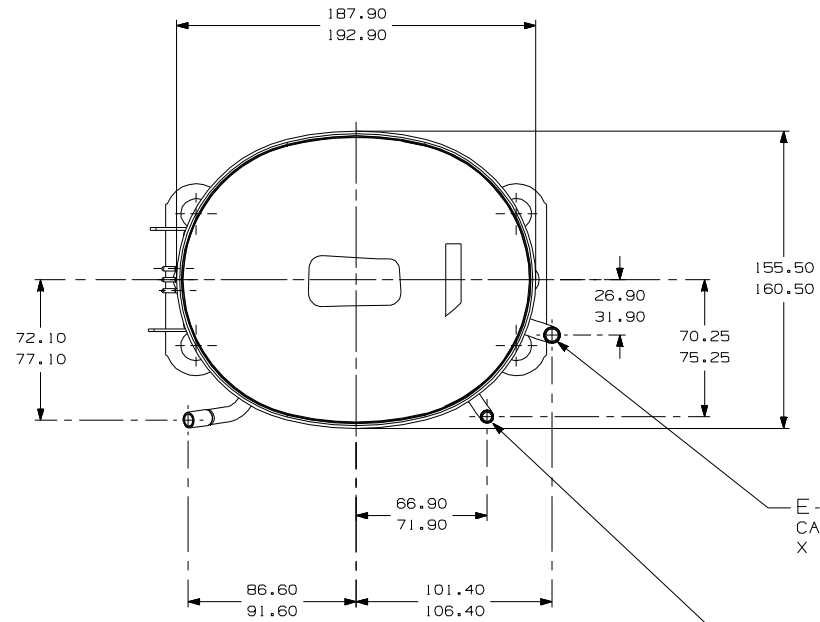

E-CONECTOR DE SUCCAO COBRE
CALIBRAR Ø INT. PARA 6.45-6.55
X 15.00-17.00 DE PROF.

D-CONECTOR DE DESCARGA COBRE
CALIBRAR Ø INT. PARA 4.92-5.02
X 15.00-17.00 DE PROF.

C-CONECTOR DE PROCESSO COBRE
CALIBRAR Ø INT. PARA 6.45-6.55
X 15.00-17.00 DE PROF.

ESTA REGIAO DEVE ESTAR ISENTA
DE TINTA DENTRO DE UM RETANGULO
10 x 8.0 REF. CONFORME MOSTRADO

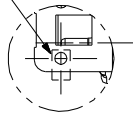

DETALHE A
ESCALA 1:1

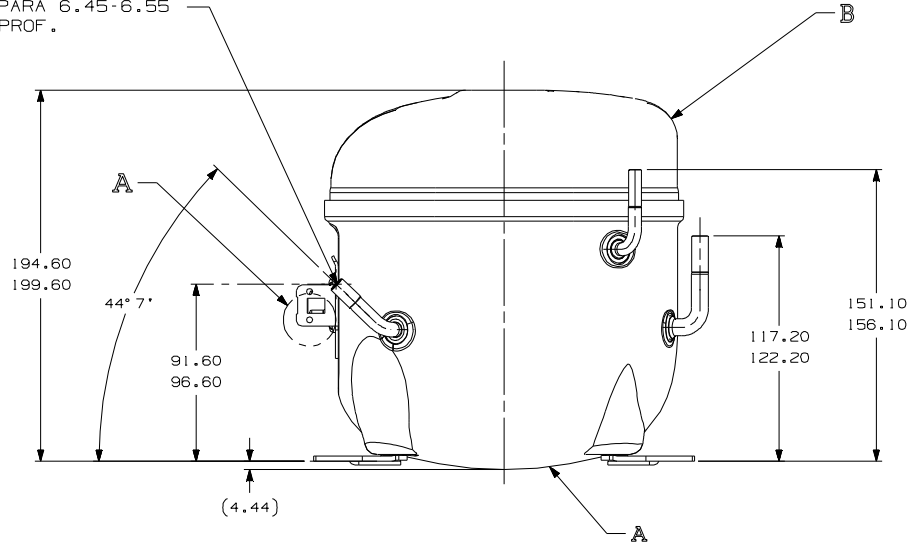

NOTAS:

- 1- SE ESPECIFICADO NA LISTA DE MATERIAL, MONTAR AS PECAS CONFORME MOSTRADO.
- 2- VER ESPECIFICACAO "A-B" E "A-C" PARA PROCESSO.
- 3- NAO PODE HAVER VINCOS NOS TUBOS (VINCOS SAO SINAIIS OU MARCAS QUE FICAM EM ALGO QUE SE DOBRA).
- 4- APOS AS DOBRAS NOS TUBOS, NAO PODE HAVER REDUCAO DE AREA SUPERIOR A 30%.
- 5- OS TUBOS DE SUCCAO, DESCARGA E PROCESSO DEVEM ESTAR ISENTOS DE TINTA EM 15.8mm (5/8") A PARTIR DO TOPO DOS TUBOS CONFORME ESPEC. T.P.Co. A-B4.

(AB)

(AC)

EC4189B	EC52940	EC44035	EC41949	LC	LCORR.	MODIFICACAO	DATA
PS. 01.01.14	AMP. 13A. 8-13	29/08/12	J.B. / A.M.				
AD F/7	AC A/2	A/2	A/2	AA			
ALTERADA, MEDIDA ERA 182,75-83,25	ADICIONADO NOTA	REVISADA NOTAS 3 E 4	ADRESCEN/IDA NOTAS 3 E 4	LIBERACAO			

PROJECAD:	3º DIEIRO
UNIDADE:	mm
FORMATO:	A2
SIMBOLOS O.A. CONFORME	PROCEDIMENTO 2.01.031
TECNICISTAS DO BRASIL:	
▲ CATEGORIA I	
▲ CATEGORIA II	
▲ CATEGORIA III	
▲ CATEGORIA IV	

Tecumseh

COMPRESSOR PARA VENDAS DCAE126

DESENHO	VERIFICACAO	APROVACAO	ESCALA	FOLHA
J. BARBANO	A. MARTINEZ	W. CORREA	1:1	1/1
DATA	REF.		FAMILIA	
25/10/11			AE2	