

ITEM	NO. DESENHO
A	320-10117
B	14963285
C	14963573
D	14963569
E	14963570

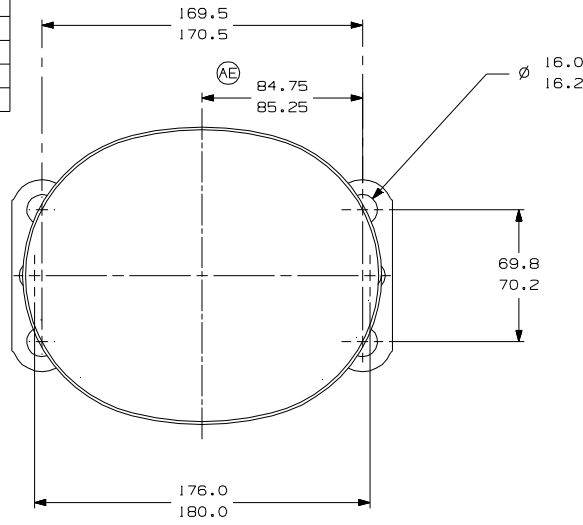

- VISTA AUXILIAR -
DIMENSÕES DE FIXAÇÃO

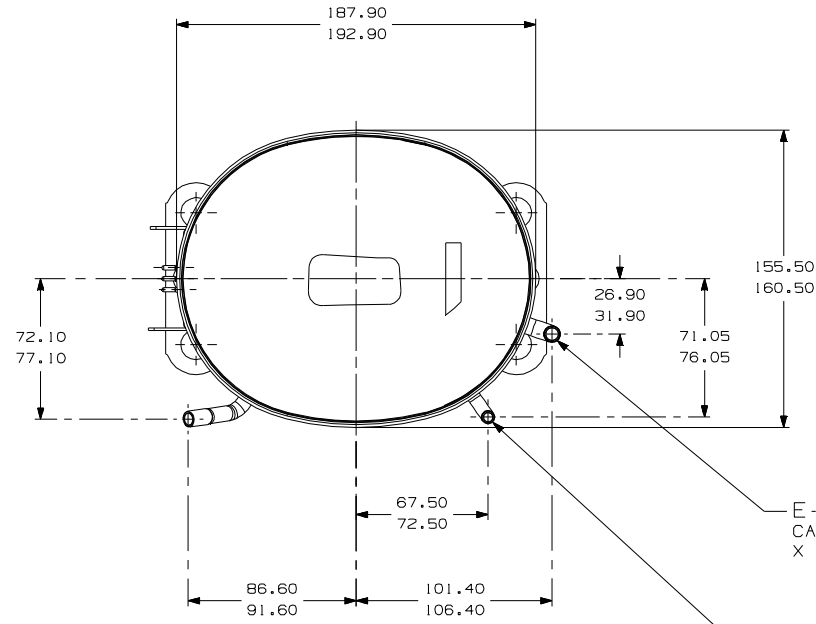

E-CONECTOR DE SUCCAO COBRE
CALIBRAR Ø INT. PARA 6.45-6.55
X 15.00-17.00 DE PROF.

D-CONECTOR DE DESCARGA COBRE
CALIBRAR Ø INT. PARA 4.92-5.02
X 15.00-17.00 DE PROF.

C-CONECTOR DE PROCESSO COBRE
CALIBRAR Ø INT. PARA 6.45-6.55
X 15.00-17.00 DE PROF.

ESTA REGIAO DEVE ESTAR ISENTA
DE TINTA DENTRO DE UM RETANGULO
10 x 8.0 REF. CONFORME MOSTRADO

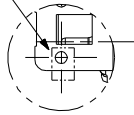

DETALHE - A

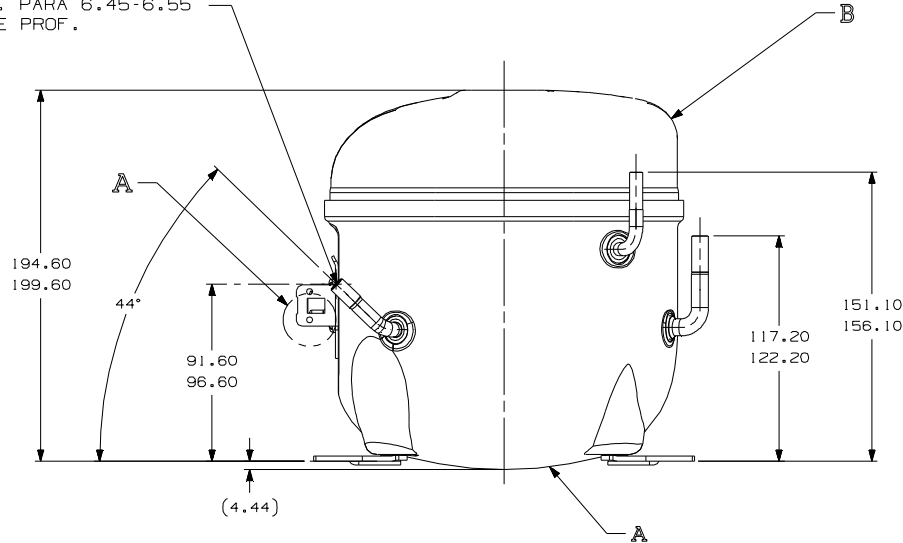

- NOTAS:
- 1- SE ESPECIFICADO NA LISTA DE MATERIAL, MONTAR AS PECAS CONFORME MOSTRADO.
 - 2- VER ESPECIFICACAO "A-B" E "A-C" PARA PROCESSO.
 - 3- NAO PODE HAVER VINCOS NOS TUBOS (VINCOS SAO SINAIS OU MARCAS QUE FICAM EM ALGO QUE SE DOBRA).
 - 4- APOS AS DOBRAS NOS TUBOS, NAO PODE HAVER REDUCAO DE AREA SUPERIOR A 30%.
 - 5- OS TUBOS DE SUCCAO, DESCARGA E PROCESSO DEVEM ESTAR ISENTOS DE TINTA EM 15.8mm (5/8") A PARTIR DO TOPO DOS TUBOS CONFORME ESPEC. T.P.Co. A-B4.

ALTERACAO	DATA	REVISAO	CONTENIDO
EC49188	01/01/14	1	EC49188
EC52840	08/06/11	1	EC52840
EC44035	09/06/12	1	EC44035
EC41721	07/11/11	1	EC41721
EC39871	15/06/11	1	EC39871

PROJ. ECAD: 3° DIEDRO

UNIDADE: mm

FORMATO: A2

SIMBOLOS O.A. CONFORME NOME

PROCEDIMENTO 2.01.031

TECUMSEH DO BRASIL

Tecumseh

COMPRADOR PARA VENDAS DCAE132

DESENHO	VERIFICACAO	APROVACAO	ESCALA	FOLHA
J. BARBANO	ANDRE MARTINEZ	WALTER CORREA	1:1	1/1
DATA	REF.		FAMILIA	
09/06/11			AE2	